

AQUAJOGG **AIR**

РУКОВОДСТВО ПОЛЬЗОВАТЕЛЯ
USER'S MANUAL



Waterflex

Water Fitness Expert

Сохраните данное руководство пользователя / Keep this user's manual

Меры безопасности / Safety Precautions

В целях вашей безопасности внимательно прочтите данные инструкции перед использованием!
For your safety, please read these instructions before use !

Собирайте данное изделие в соответствии с инструкцией по сборке, используя оригинальные детали. Перед сборкой проверьте целостность упаковки и комплектацию запасных частей.

Assembly this product properly using original parts according to the installation instruction. Before assembly, inspect whether packages are in good condition and whether spare parts are complete in accordance with transport precautions and the list of spare parts.

Перед началом тренировки убедитесь, что все крепления оборудования надежно зафиксированы.

Prior to exercise, make sure equipment fasteners are in locking state.

Устанавливайте тренажер на сухой и ровной поверхности.

Please place the exercise bike on a dry and flat ground.

Перед началом любых физических упражнений необходимо проконсультироваться с врачом, поскольку чрезмерные или плохо спланированные тренировки могут нанести вред вашему здоровью.

Before starting any exercise, it is essential to consult your doctor. An excessive training or incorrectly executed may cause health issues.

Для рационального использования вашей беговой дорожки следуйте данным инструкциям :

- Регулярно проверяйте уровень pH воды в вашем бассейне. Он должен быть в пределах от 6,7 до 7,6.
- Во время шоковой обработки бассейна, извлекайте беговую дорожку из воды.
- Не располагайте беговую дорожку слишком близко к возвратному соплу.
- После каждого использования извлекайте беговую дорожку из воды и промывайте ее чистой водой.

For sustainable use of your treadmill, please follow these instructions :

- *Regularly check the pH of your pool water. It must be between 6.7 and 7.6.*
- *In case of water shock treatment, please get out the treadmill from water.*
- *Avoid placing the treadmill too close of run-back nozzle.*
- *Get out the treadmill from water after each use and rinse with clear water.*

Для сборки или ремонта беговой дорожки используйте входящие в комплект поставки или другие подходящие инструменты.

Please use the attached or other appropriate tools to assemble or repair the treadmill

Для обслуживания беговой дорожки используйте оригинальные запчасти.

Make necessary maintenance using original spare parts.

Эта беговая дорожка предназначена для использования только одним человеком за один раз.

This exercise treadmill is only for use by one person at one time.

Используйте этот тренажер только по назначению, то есть для занятий спортом.

Use this bike only for the purpose for which it was intended, that is sports practice exercises.

Лица с ограниченными возможностями и дети не должны использовать это устройство без присмотра ответственного взрослого.

Children and disabled persons shall use the equipment in the presence of adults or healthy people.

Максимальная нагрузка на беговую дорожку составляет 150 кг.

The exercise treadmill has a maximum load of 150KGS.

Схематический вид / schematic view

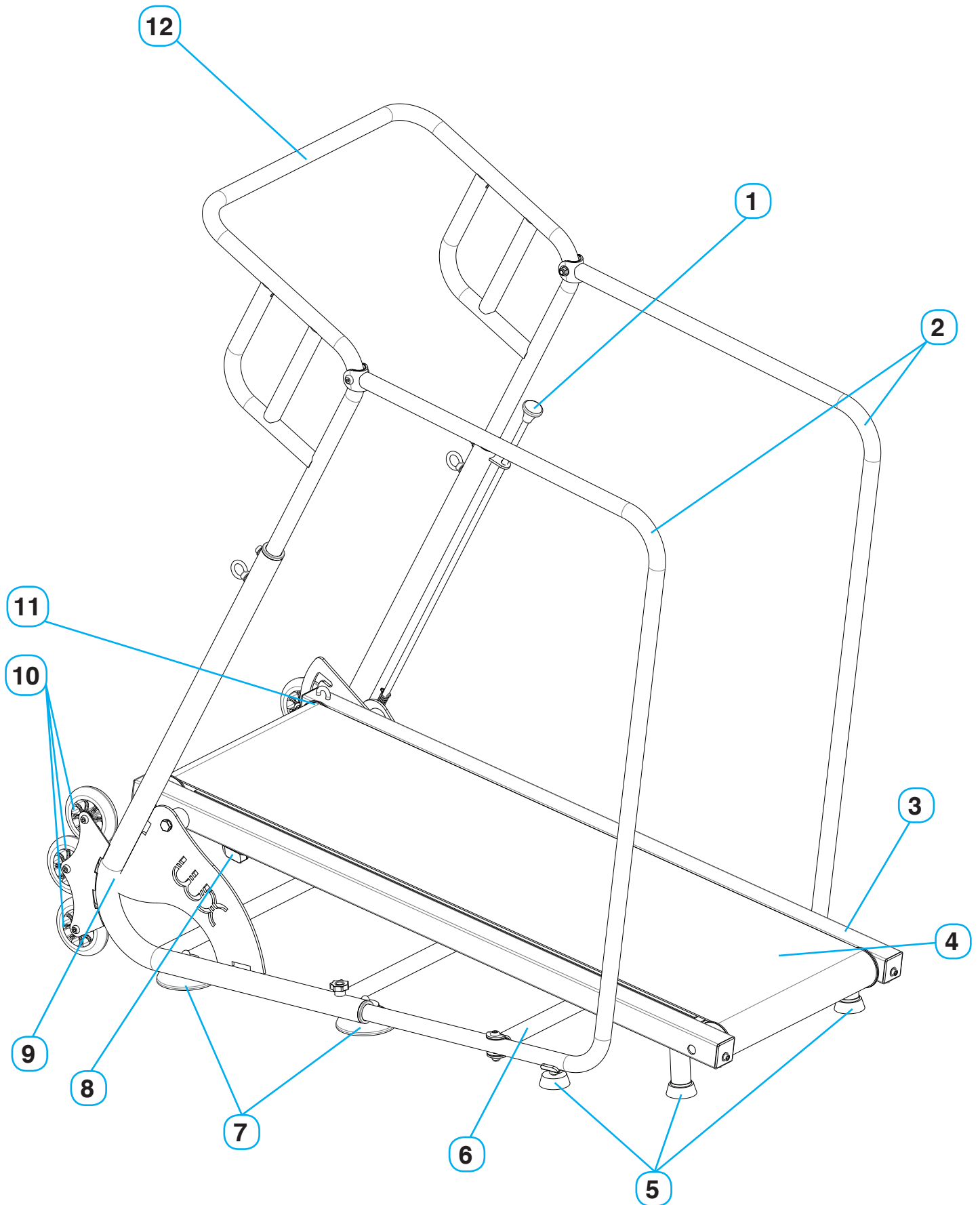

Список составных частей / Part List

Инструменты / Tools

Примечание: используйте эти инструменты только для сборки данного тренажера

Note: use these tools only to assemble this exercise bike

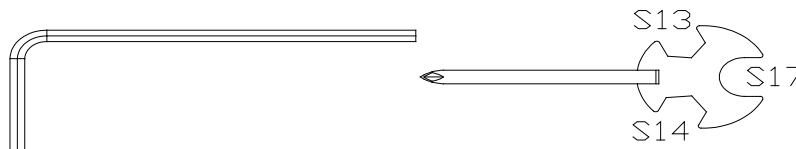

ВНИМАНИЕ: Храните инструменты в недоступном для детей месте.

WARNING: Keep the tools away from babies and children.

№	Описание	Количество / Quantity
1	Folding level / Рычаг для складывания _____	1
2	Walking ramps / Съёмные поручни _____	2
3	Main frame / Основная рама _____	1
4	Running belt / Беговое полотно _____	1
5	Suction cup / Присоски _____	4
6	Reinforcement bar / Усиливающая штанга _____	1
7	Large suction cup / Большие присоски _____	4
8	Anode / Анод _____	1
9	Bottom frame welding / Нижняя рама _____	1
10	Wheel / Колесо _____	6
11	Roller / Ролик _____	2
12	Handle bar / Поручень _____	1

Установка / Installation

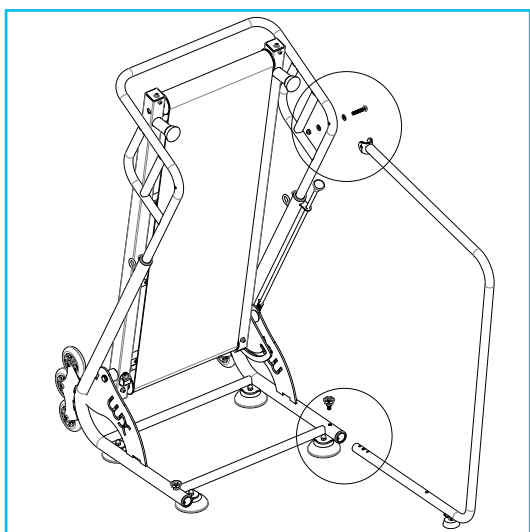

Сборка съемных поручней.

Walking ramps assembly.

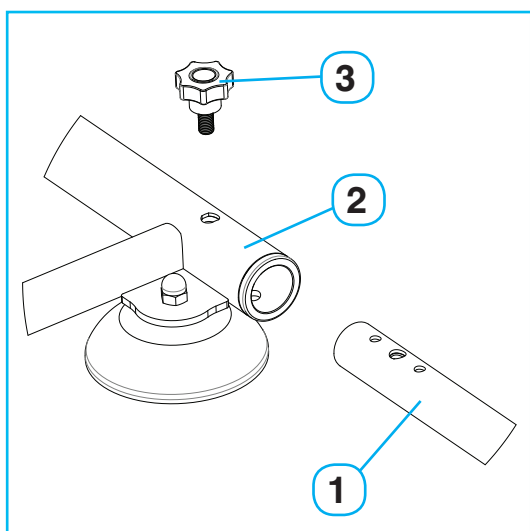

Шаг 1 / Step 1 :

Установите поручень (1) в нижнюю часть рамы (2), затяните с помощью фиксатора (3).

Put the walking ramp (1) into the bottom frame welding (2), lock tighten with (3).

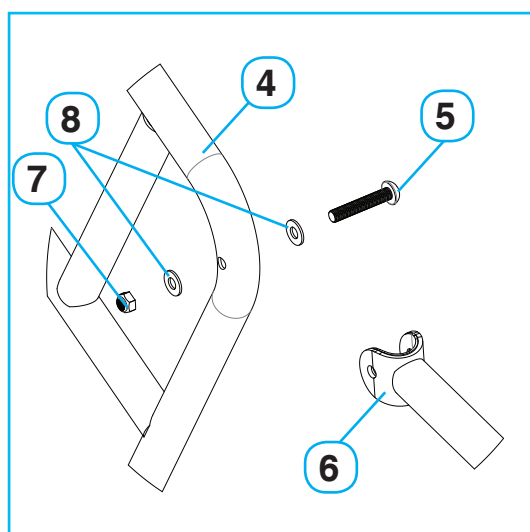

Шаг 2 / Step 2 :

Соедините съемный поручень (6) с поручнем (4) при помощи винта (5), шайбы (8), гайки (7). Затяните гайку (7).

Put the walking ramp (6) into the handle bar (4), then put the screw (5) into the walking ramp (6), handle bar (4), washer (8), and nut (7). Then lock tighten the nut (7).

Установка / Installation

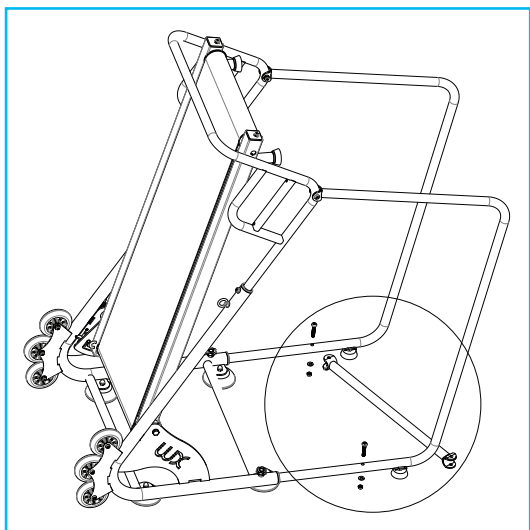

Установка усиливающей штанги.

Reinforcement bar installation.

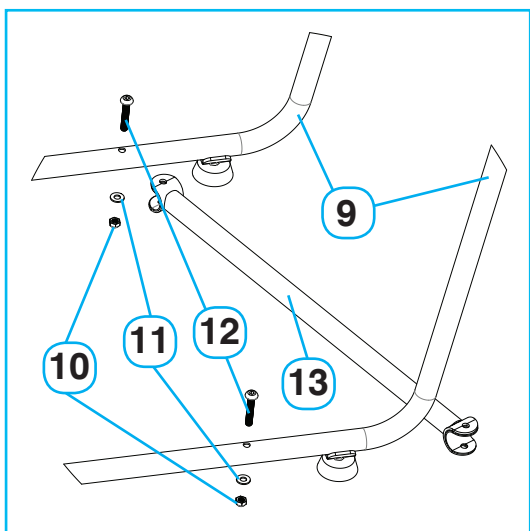

Шаг 3 / Step 3 :

Соедините усиливающую штангу (13) со съемным поручнем (9) при помощи винта (12), шайбы (11) и гайки (10). Затяните гайку (10).

Put the reinforcement bar (13) into the walking ramp (9), then put the screw (12) into the walking ramp (9), washer (11), and nut (10). Then lock tighten the nut (10).

Инструкция по применению / Directions for use

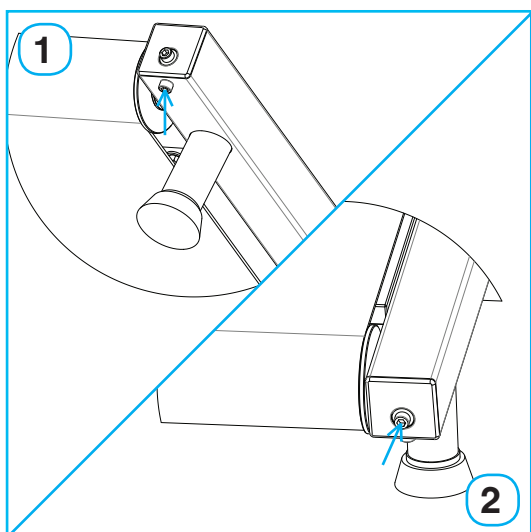

Изменение сопротивления / *Change resistance* :

Для изменения сопротивления беговой дорожки с помощью шестигранного ключа ослабьте винт, расположенный под беговой дорожкой (1). С торцевой стороны отрегулируйте сопротивление беговой дорожки. Для увеличения сопротивления затяните (2). В конце операции не забудьте затянуть винт под беговой дорожкой (1). Повторите операцию с другой стороны.
For change treadmill resistance, untighten with the Allen key the screw under the treadmill (1). Also, on the side adjust the treadmill resistance. Tighten for more resistance (2). At the end of the operation, think to tighten the screw under the treadmill(1). Repeat the operation on the other side.

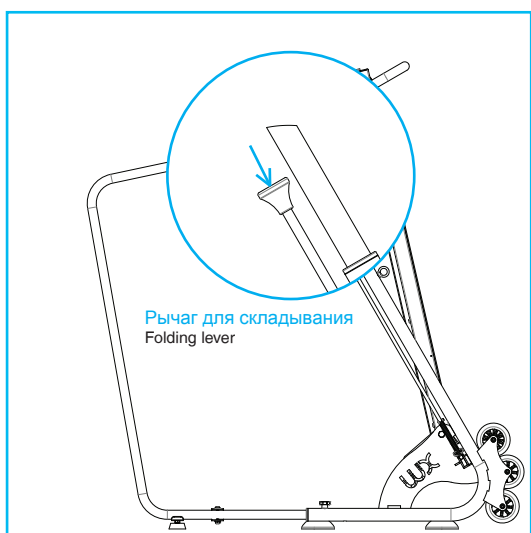

Как разложить беговую дорожку / *Open the treadmill* :

1 - Поместите беговую дорожку в бассейн.
Put the treadmill in the pool.

2 - Чтобы разложить беговую дорожку, нажмите на рычаг. Отпустите рычаг и позвольте беговой дорожке опуститься вниз. (Рекомендуется раскладывать беговую дорожку непосредственно в воде, для того чтобы не пострадать под весом устройства).
Push down the top of the lever to unlock the treadmill. Leave the lever and let it open down. (It is recommended to open the treadmill directly in water in order to avoid any crush by the weight of the device).

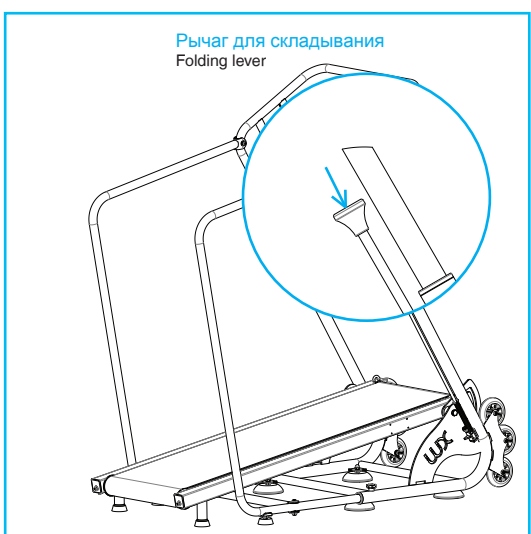

Как сложить беговую дорожку / *Fold the treadmill* :

Находясь в бассейне, нажмите на рычаг, приподнимая беговую дорожку ногой. Затем отпустите рычаг и прижмите беговую дорожку к поручню, пока не услышите щелчок, означающий, что она надежно зафиксирована.
Still in the pool, push on the top of the folding lever by raising the treadmill with your foot. You can drop the folding lever, and push the treadmill to the handle bar until you hear the click, meaning it is securely locked.

ВАЖНО

Проверяйте pH воды при каждом использовании. Уровень pH должен находиться в диапазоне от 6,7 до 7,6. Любые повреждения, возникшие вследствие неправильного баланса pH, аннулируют гарантию.
(Для деталей из анодированного алюминия, inox и силикона)

WARNING

Check the pH of the water on each utilisations. The pH water should be between 6.7 and 7.6. Any damages caused by a wrong pH balance cancel the warranty.
(For anodized aluminum, inox parts, and silicone parts)

Беговая дорожка AquaJogg Air изготовлена из анодированного алюминия и нержавеющей стали AISI 316L, соответствующей стандарту 2001/95/EC по общей безопасности продуктов. Благодаря антикоррозийной обработке подходит для использования в хлорированной, морской и термальной воде. Не требует особого ухода в воде с регулируемым уровнем pH (6,7/7,6).

The AquaJogg Air treadmill is made of anodized aluminium and marine quality AISI 316L stainless steel conforming to standard 2001/95/EC on the general safety of products. Its anti-corrosion treatment makes it suitable for chlorinated water, seawater and thermal waters. It does not require any special care in pH-controlled water (6.7 / 7.6).

1. После каждого использования извлекайте AquaJogg Air из бассейна, промывайте его мягкой водой и протирайте насухо.

Remove the AquaJogg air after every use, rinse it with soft water, and wipe it.

2. Регулярно проверяйте уровень pH вашего бассейна (рекомендуемый уровень pH 7,2).

Regularly check the pH of your swimming pool (pH 7.2 advisable).

3. Вынимайте AquaJogg Air из бассейна во время дозирования химикатов вручную или шоковой обработки. Держите AquaJogg Air подальше, чтобы избежать брызг, которые могут привести к появлению пятен или отложений (из-за концентрации химических продуктов).

Remove the AquaJogg Air during manual dosages of chemical products or impact treatments. Keep the bike away to avoid any splashes that can stain or any deposits (due to the concentration of chemical products).

4. Следует избегать отложений солей и агрессивных продуктов, способствующих процессу коррозии.

Deposits of powder, salt, corrosive products that encourage the corrosion process.

5. Во время первой очистки поверхностей бассейна (перед его наполнением), а также во время последующих профилактических очисток рекомендуется вынимать AquaJogg Air из бассейна, чтобы избежать риска появления пятен или возможных отложений.

When first cleaning the surfaces of the swimming pool (before filling it) as well as subsequent maintenance cleaning, it is advised that you remove the AquaJogg Air from the pool so as to avoid any risk of stains or deposits.

6. Когда вы не используете AquaJogg Air, его необходимо тщательно промыть чистой водой, затем высушить и хранить в месте, расположенном вдали от химических продуктов, а также оборудования, используемого для дозирования химических средств для обслуживания бассейна.

When you are not using the AquaJogg Air, it must be rinsed thoroughly with soft water, then dried and stored in a location away from chemical products, as well as equipment used for dosing chemical products for pool maintenance.

7. Если имеются известковые отложения или пятна, их можно удалить с помощью чистящего средства для анодированного алюминия и неабразивной мягкой ткани. Затем промойте чистой водой и тщательно высушите.

If there are lime-scale deposits or stains, these can be removed with a cleaner for anodized aluminum and a non-abrasive soft cloth. Then wash with clean water and dry it completely.

8. Погружая AquaJogg Air в воду, придерживайте его, чтобы избежать удара и повреждения бассейна или беговой дорожки.

When you put the AquaJogg Air on the water, hold back the bike for prevent impact and damage to your pool or your treadmill.

Рекомендации по выполнению упражнений *Exercises instructions*

1. Этап разминки / *The Warm Up Phase*

Этот шаг очень важен, поскольку он обеспечивает лучшую циркуляцию крови и правильную работу мышц. Он также снижает риск возникновения судорог и мышечных травм. Рекомендуется выполнить несколько упражнений на растяжку. Во время этого этапа не нагружайте мышцы, и если вы почувствуете боль, немедленно прекратите тренировку.

This step is important because it helps your blood flow better and your muscles to work correctly. It will also reduce the risk of cramp and muscle injury. It is advisable to do some stretching exercises. During this step, do not force your muscles and if you feel pain, stop exercising immediately.

2. Этап заминки / *The Cool Down Phase*

Этот этап позволяет вашей сердечно-сосудистой системе и мышцам расслабиться. Повторяйте движения, выполняемые во время разминки, не травмируя мышцы, снизьте темп. Далее следует повторить упражнения на растяжку, не забывая о том, что мышцы не должны тянуться с усилием или рывками.

This stage is to let your Cardio-vascular System and muscles wind down. This is a repeat of the warm up exercise e.g. reduce your tempo. The stretching exercises should now be repeated, again remembering not to force or jerk your muscles into the stretch.

По мере улучшения физической подготовки вам могут понадобиться более длительные и интенсивные тренировки. Рекомендуется тренироваться не менее трех раз в неделю и по возможности распределять тренировки равномерно в течение недели.

As you get trained you may need to train longer and harder. It is advisable to train at least three times a week, and if possible space your workouts evenly throughout the week.

3. И еще кое-что / *One more thing*

Вам нужен совет по использованию наших инструментов для аквафитнеса? Ссылка:
You're looking for advice for our aquafitness tools use? One link :



www.waterflex.fr/page/youtube

Гарантия / Warranty

На ваше изделие Waterflex предоставляется гарантия от любых производственных дефектов; 3 года на металлическую раму; 6 месяцев на изнашиваемые детали в соответствии с приведенными ниже условиями. Данная гарантия действует с даты выставления счета.

Гарантия теряет силу в случае ремонта оборудования лицом, не уполномоченным компанией Waterflex. Для обеспечения гарантии неисправные детали должны быть возвращены в компанию Waterflex в течение гарантийного периода. Гарантия не покрывает трудозатраты, стоимость несанкционированной замены или стоимость транспортировки соответствующих деталей.

Your Waterflex product is guaranteed against any manufacturing defect; 3 years for the metallic frame; 6 months for the wear and tear parts in accordance with the terms below. This warranty runs from the date of the invoice.

The warranty is rendered null and void in the event of a repair carried out to the equipment by a person not approved by Waterflex. Faulty parts must be returned to Waterflex within the warranty period in order to be covered. The warranty does not cover labor, the cost of unauthorized replacement, or the cost of transporting the parts in question.

К изнашиваемым деталям относятся: беговое полотно, ролик, присоски, колеса, рычаг, анод.

Are considered wearing parts: Running belt, roller, suction cups, wheels, folding level, anode.

Гарантия не распространяется на / *The following are expressly excluded from the warranty :*

- Неисправности или повреждения, возникшие в результате использования неразрешенных принадлежностей.
- Malfunction or damage arising from the use of unauthorized accessories.
- Повреждения, возникшие в результате установки или ремонта с нарушением правил техники безопасности.
- Damage resulting from the installation or a repair which does not comply with the safety instructions.
- Неисправность или повреждение в результате неподходящей химической среды в бассейне.
- Malfunction or damage resulting from the improper chemical environment in the pool.
- Дефекты, возникшие в результате несчастных случаев, неправильного или неразумного использования (удары, контакт с химическими продуктами, ненадлежащее обращение), внесения изменений, а также последствия естественного износа изделия.
- Defects resulting from accidents, incorrect or unreasonable use (impact, contact with chemical products, inappropriate handling), alteration as well as the consequences of the normal wear and tear of the product.

В течение всего срока действия гарантии упаковочная коробка должна сохраняться в идеальном состоянии. При несоблюдении этого пункта гарантия теряет силу.

The shipping box must be kept in perfect condition throughout the duration of the warranty. The warranty becomes void if failure to comply with this clause.



Conseils

www.waterflex.fr

Assistance / SAV

<http://support.waterflex.fr>